

ENEKAS COMPANY
PACKAGES
CATALOG

ENEKAS COMPANY
P R E S E N T S



سه پاس

پکیج های حرارت مرکزی

پکیج های حرارت مرکزی سه پاس کمپانی ماشین سازی انعکاس بهترین سیستم حرارت مرکزی برای خانه های ویلایی و آپارتمان ، مراکز تجاری اداری است. این پکیج ها تامین کننده سیستم حرارت مرکزی صنعتی و واحد های تولیدی صنعتی هستند و بهترین مکمل حرارتی چیلر ، فن کوئل و هواساز و یونیت هیتر محسوب می شوند. پکیج های گرمایش مرکزی انعکاس بهترین مکمل برای انواع سیستم های مرکزی حرارتی و برودتی بوده و با ۴۰٪ مصرف سوخت بهینه نسبت به سیستم های قدیمی راندمان حرارتی چند برابری را داراست.

CENTRAL HEATING PACKAGES

THREE-PASS

The three-pass central heating packages of "Enekas Company" are the best central heating system for villas and apartments, business centers and offices. These packages supply the industrial central heating system and industrial production units and are considered the best heat complement of chillers, fan coils, air conditioners and heater units. Central heating packages reflect the best complement for various types of central heating and cooling systems, and with 40% optimal fuel consumption, it has multiple thermal efficiency compared to old systems.

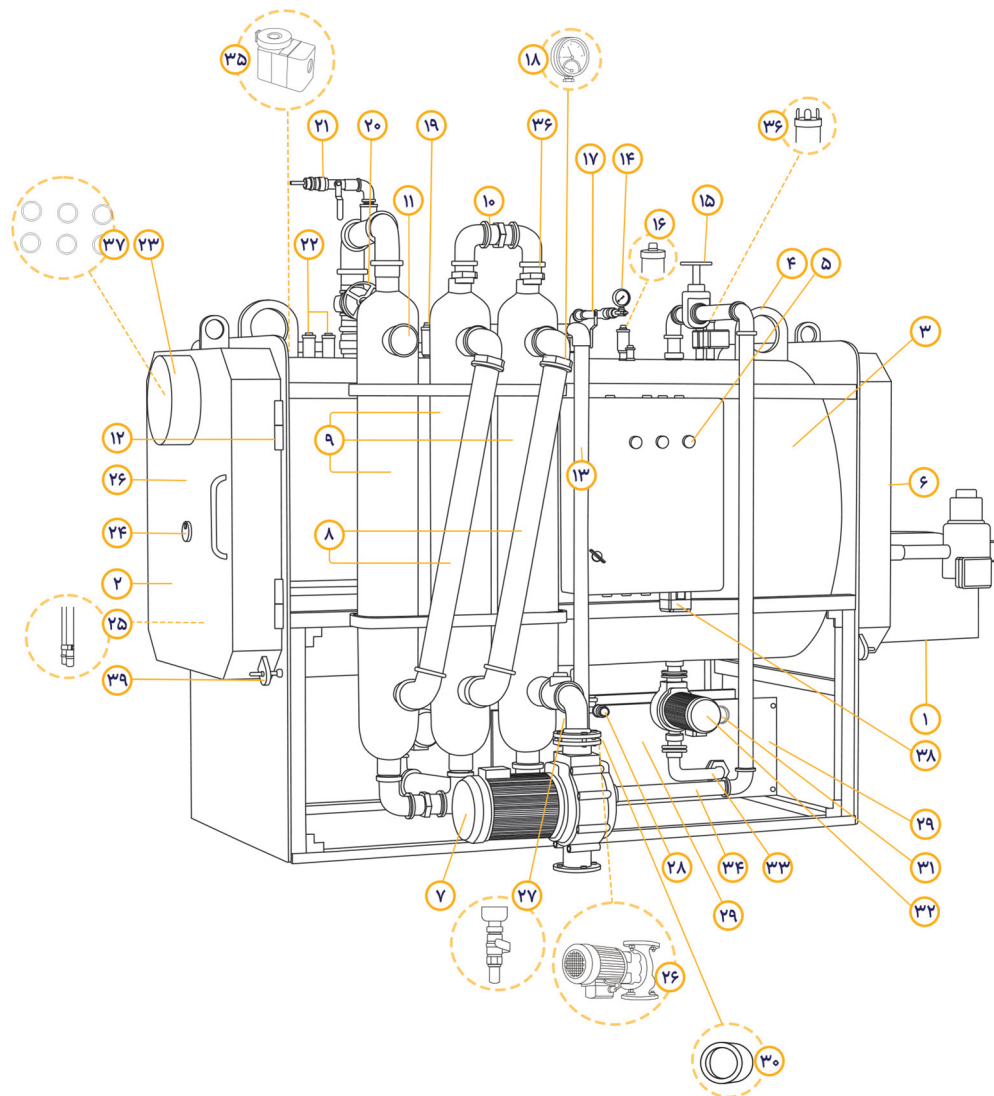

فهرست قطعات تشکیل دهنده پکیج های حرارت مرکزی

شیر تخلیه	۲۷	گیج فشار بار	۱۴	مشعل	۱
پرکن اتوماتیک	۲۸	شیر فلکه استاندارد	۱۵	درب لولایی	۲
مبدل صفحه ای استیل	۲۹	شیر هواگیر اتوماتیک	۱۶	کاور استیل	۳
خروجی آب بهداشتی	۳۰	شیر پرکن دستی	۱۷	حلقه حمل با جرثقیل	۴
ورودی آب بهداشتی	۳۱	گیج فشار و فشار شکن	۱۸	تابلو برق پکیج	۵
پمپ سیرکوله	۳۲	شیر اطمینان	۱۹	درب لولایی عقب	۶
ورودی مبدل صفحه ای	۳۳	شیر فلکه استاندارد	۲۰	پمپ سیرکوله لئو	۷
خروجی مبدل صفحه ای	۳۴	شیر هواگیر دستی	۲۱	لوله های بین مبدل	۸
ترموستات هانیول	۲۵	ترموستات صنعتی	۲۲	مبدل استیل ۳۰۴	۹
سنسور پرکن اتوماتیک	۳۶	دودکش پکیج	۲۳	مهره ماسوره	۱۰
لوله های ۳ پاس مانیسمان	۳۷	چشمی دیده بان مشعل	۲۴	خط برگشت مدار بسته	۱۱
پریز خروجی مشعل	۳۸	سیستم تخلیه دستگاه	۲۵	لواهای درب	۱۲
اتصالات درب ورود و خروج	۳۹	پمپ سیرکوله	۲۶	خروجی منبع انبساط	۱۳

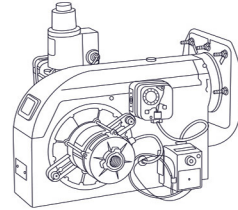

۱. مشعل BURNER

مشعل های مورد استفاده در پکیج حرارت مرکزی

مشعل 50 هزار دوگانه سوز: DR 2

50,000 dual-fuel burner: DR 2

مشعل 80 هزار دوگانه سوز: DR 2

80,000 dual-fuel burner: DR 2

مشعل 100 هزار دوگانه سوز: DJ 2

100,000 dual-fuel burner: DJ 2

مشعل 150 هزار دوگانه سوز: DJ 2

150,000 dual-fuel burner: DJ 2

مشعل 200 هزار دوگانه سوز: DP 0

200,000 dual-fuel burner: DP 0

مشعل 250 هزار دوگانه سوز: DP 0

250,000 dual-fuel burner: DP 0

مشعل 300 هزار دوگانه سوز: DP 0

300,000 dual-fuel burner: DP 0

مشعل 50 هزار گازوئیلی: RA2

50,000 diesel burner: RA2

مشعل 80 هزار گازوئیلی: RA2

80,000 diesel burner: RA2

مشعل 100 هزار گازوئیلی: JPE 80/1

100,000 diesel burner: JPE 80/1

مشعل 150 هزار گازوئیلی: JPE 80/2

150,000 diesel burner: JPE 80/2

مشعل 200 هزار گازوئیلی: JPE 80/2

200,000 diesel burner: JPE 80/2

مشعل 250 هزار گازوئیلی: PDE 0

250,000 diesel burner: PDE 0

مشعل 300 هزار گازوئیلی: PDE 0

300,000 diesel burner: PDE 0

مشعل 50 هزار گازسوز: F88

50,000 gas burner: F88

مشعل 80 هزار گازسوز: F88

80,000 gas burner: F88

مشعل 100 هزار گازسوز: RAN25

100,000 gas burner: RAN25

مشعل 150 هزار گازسوز: 2/80

150,000 gas burner: 80/2

مشعل 200 هزار گازسوز: 2/80

200,000 gas burner: 80/2

مشعل 250 هزار گازسوز: 2/80

250,000 gas burner: 80/2

مشعل 300 هزار گازسوز: PGN 0

300,000 gas burner: PGN 0

(بنا به درخواست مشتری از سری مشعل های کم صدا و کم مصرف گازی GMG هم میتوان استفاده کرد)

"We can use GMG gas torches for customers looking for low-noise and low-consumption torches."

۶. درب لولایی عقب

■ BACK ROLLER SHUTTER DOOR

درب لولایی عقب با عایق حرارتی پشم سرامیک با مقاومت ۸۰۰ درجه برای جلوگیری از پرت حرارتی و راحتی خدمات و نگهداری

Hinged Rear Door with Ceramic Fiber Thermal Insulation, withstanding temperatures up to 800°C, for minimizing heat loss and facilitating maintenance and service.

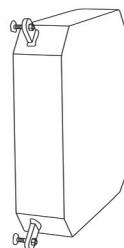

۷. پمپ سیرکوله لئو

■ LEO CIRCULATION PUMP

گرمایش محیط نسبت به ابعاد ساختمان در ظرفیت های مختلف

Ambient heating according to the dimensions of the building in different capacities.

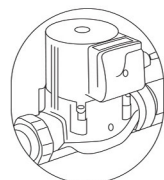

۸. لوله های بین مبدل

■ PIPES BETWEEN THE EXCHANGERS

لوله های بین مبدل ها برای کوبله شدن در یک مدار

Pipes between exchangers for coupling in a single circuit.



۲. درب لولایی

■ ROLLER SHUTTER DOOR

درب لولایی از دو سمت با عایق حرارتی پشم سرامیک با مقاومت ۸۰۰ درجه برای جلوگیری از پرت حرارتی و راحتی خدمات و نگهداری

A roller shutter door from both sides with ceramic fiber insulation, restant up to 800 degrees, for the prevention of thermal loss and for the convenience of equipment services and maintenance.

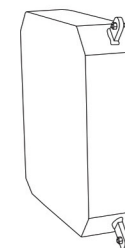

۳. کاور استیل

■ STEEL COVER

کاور استیل برای محافظت بیشتر

Stainless steel cover for enhanced protection.

۴. حلقه حمل

■ CARRYING RING

حلقه حمل برای سهولت در جابجایی دستگاه با جرثقیل

Carrying ring for easy transporting.



۵. تابلو برق پکیج

■ PACKAGE SWITCHBOARD

شامل کنتاکتورها و فیوزهای محافظ جان از برند LS کره، با قابلیت سیستم هوشمند کنترل از راه دور و اپلیکیشن موبایل برای اندروید و IOS

Includes contactors and residual current circuit breakers (RCCBs) from the LS brand in Korea, with the capability of a smart remote control system and a mobile application for Android and iOS.

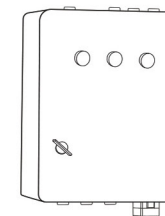

۱۳. خروجی منبع انبساط

■ EXPANSION TANK OUTLET

خروجی متصل به منبع انبساط نسبت به ظرفیت دستگاه
Outlet connected to the expansion tank relative to the machine's capacity.



۱۴. گیج فشار بار

■ PRESSURE GAUGE

گیج فشار برای نمایش فشار بار آب داخل پکیج
Pressure gauge for displaying water pressure inside the package.

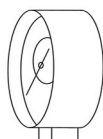

۱۵. شیر فلکه استاندارد

■ STANDARD VALVE

شیر فلکه استاندارد قطع کن دستگاه
Standard stop valve to disconnect the machine.

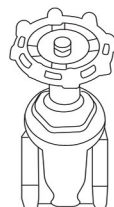

۱۶. شیر هواگیر اتوماتیک

■ AUTOMATIC AIR VENT VALVE

برای تخلیه هوای مدار گرمایشی رادیاتور یا گرمایش کف
همراه با شیر تخلیه

To exhaust the air of the radiator heating circuit or floor heating Comes with drain valve.



۹. مبدل استیل

■ STEEL TRANSDUCERS

مبدل های استیل ۳۰۴ پوسته لوله کوبله شده مدار کوتاه اختصاصی
کمپانی انعکاس برای بالا بردن سرعت درگرمایش و راندمان حرارتی بالا
304 steel transducers, short-circuit coiled tube shells
Reflection company to increase the speed of heating
and high thermal efficiency.



۱۰. مهره ماسوره

■ PIPE UNION

مهره ماسوره برای سهولت در نصب و خدمات
Coil nut for ease of installation and service.



۱۱. خط برگشت مدار بسته

■ CLOSED CIRCUIT RETURN LINE

ورودی خط برگشت مدار بسته گرمایش محیط
Return line input of ambient heating circuit.



۱۲. لولاهای درب

■ DOOR HINGES

لولا برای سهولت در باز شدن درب های جلو و عقب دستگاه
Hinge for easy opening of front and rear doors of the machine.

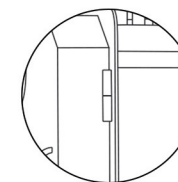

۲۱. شیر هواگیر دستی

MANUAL AIR VALVE

جهت تخلیه هوا در مدار بسته دستگاه بصورت دستی
Two industrial thermostats with temperature function.

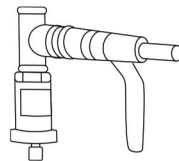

۱۷. شیر پرکن دستی

MANUAL FILLING VALVE

شیر پرکن دستی
Manual filling valve.

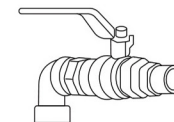

۲۲. ترموستات صنعتی

INDUSTRIAL THERMOSTAT

دو عدد ترموستات صنعتی با عملکرد دما
Two industrial thermostats with temperature function.



۱۸. گیج فشار و فشار شکن

PRESSURE GAUGE & PRESSURE BREAKER

برای نمایش فشار بار آب داخل پکیج
To show the pressure of the water inside the package.



۲۳. دودکشش پکیج

PACKAGE SMOKER

دودکشش پکیج جهت خروجی گاز مونواکسید کربن
Package Smoker for Carbon Monoxide Gas Exhaust.

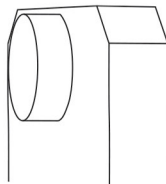

۱۹. شیر اطمینان

SAFETY VALVE

شیر اطمینان برای تخلیه بار اضافی دستگاه و رساندن آن به حد مجاز
Safety Valve for Relieving Excess Pressure from the Device and Bringing It to a Safe Level.



۲۴. چشمی دیده بان مشعل

TORCH WATCH EYE

جهت تنظیم شعله مشعل به حالت استاندارد
For Adjusting the Burner Flame to Standard Mode.



۲۰. شیر فلکه استاندارد

STANDARD VALVE

شیر فلکه استاندارد قطع کن مدار بسته گرمایش محیط
Standard valve for circuit breaker for ambient heating.

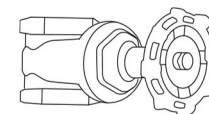

۲۹. مبدل صفحه‌ای استیل

■ STEEL PLATE TRANSDUERS

مبدل صفحه‌ای استیل نسبت به نیاز آب بهداشتی در ظرفیت‌های مختلف

Steel plate exchanger according to sanitary water needs in different capacities.

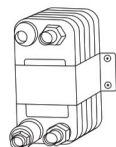

۳۰. خروجی آب بهداشتی

■ SANITARY WATER OUTLET

خروجی مدارباز آب گرم بهداشتی
Open-Circuit Sanitary Hot Water Outlet.



۳۱. ورودی آب بهداشتی

■ SANITARY WATER INLET

ورودی مدارباز آب سرد بهداشتی
Open-Circuit Sanitary Cold Water Inlet.



۳۲. پمپ سیرکوله

■ CIRCULATING PUMP

پمپ سیرکوله لئو برای گردش جریان (رادیاتور یا گرمایش از کف)
Leo circulation pump for circulating flow (radiator or underfloor heating).

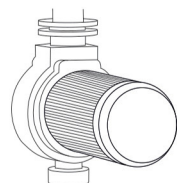

۲۵. سه عدد سیستم تخلیه دستگاه

■ THREE DRAINAGE SYSTEMS OF THE DEVICE

سه عدد سیستم تخلیه متصل شده به شیر اطمینان‌های دستگاه
Three drainage systems connected to the device's safety valves.

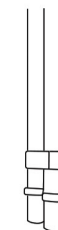

۲۶. پمپ سیرکوله

■ LEO CIRCULATION PUMP

پمپ سیرکوله بین پکیج و مبدل‌های کوبله شده نسبت به گرمایش محیط
Circulation Pump Between Package and Coupled Heat Exchangers for Environmental Heating.

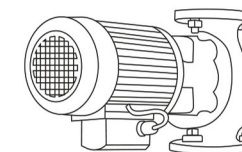

۲۷. شیر تخلیه

■ DRAIN VALVE

جهت تخلیه سیستم آب مدار بسته پکیج
For Draining the Closed-Loop Water System of the Package.

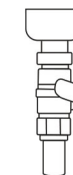

۲۸. پرکن اتوماتیک

■ AUTOMATIC FILLING

شیر پرکن اتوماتیک دستگاه با پایین آمدن حجم آب مخزن دستگاه بصورت اتوماتیک میزان آب پکیج را به حد مجاز میرساند
Automatic filling valve of the machine when the water volume of the machine tank decreases It automatically reaches the maximum amount of water in the package.

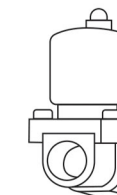

۳۶. سنسور پرکن اتوماتیک

■ AUTOMATIC FILLING SENSOR

جهت تنظیم حجم آب دستگاه
For adjusting the water volume of the machine.

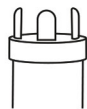

۳۷. لوله های ۳ پاس مانیسمان

■ MANISMAN 3 PASS PIPES

لوله های انتقال حرارت دستگاه
Heat transfer pass pipes of the machine.

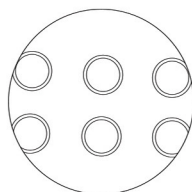

۳۸. پریز خروجی مشعل

■ BURNER OUTPUT SOCKET

ورودی برق مشعل دستگاه
Burner power input for the machine.



۳۹. اتصالات درب ورودی و خروجی

■ ENTRANCE AND EXIT DOOR CONNECTIONS

اتصال درب خروجی و ورودی دستگاه
Connection of Device's Inlet and Outlet Doors.

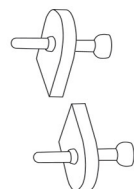

۳۳. ورودی مبدل صفحه ای

■ PLATE HEAT EXCHANGER INLET.

ورودی آب گرم مدار بسته مبدل صفحه ای
Hot water inlet for closed circuit plate heat exchanger.



۳۴. خروجی مبدل صفحه ای

■ PLATE HEAT EXCHANGER OUTLET.

خروجی آب گرم مدار بسته مبدل صفحه ای
Hot water outlet for closed-circuit plate heat exchanger.

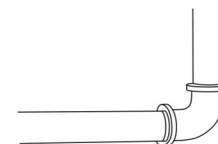

۳۵. ترموستات هانیول

■ HONEYWELL THERMOSTAT

ترموستات هانیول برای تنظیم دمای دلخواه پکیج گرمایش مرکزی
Honeywell thermostats to adjust the desired temperature Central heating package.

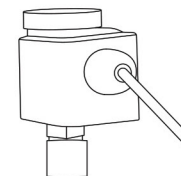

۳۶. شیر فلکه استاندارد

■ STANDARD VALVE

شیر فلکه استاندارد قطع کن دستگاه
Standard stop valve to disconnect the machine.



تابلو برق پکیج حرارت مرکزی

۵. محافظ ولتاژ دست‌گاه

■ Voltage Protector for the Device

۶. کنتاکتور LS کوره برای قطع و وصل مشعل

■ LS Korea Contactor for Burner Switching

۷. فیوز LS کوره محافظ تابلو و برق

■ LS Korea Fuse for Electrical Panel Protection

۸. فیوز محافظ جان LS کوره

■ LS Korea Residual Current Circuit Breaker (RCCB)

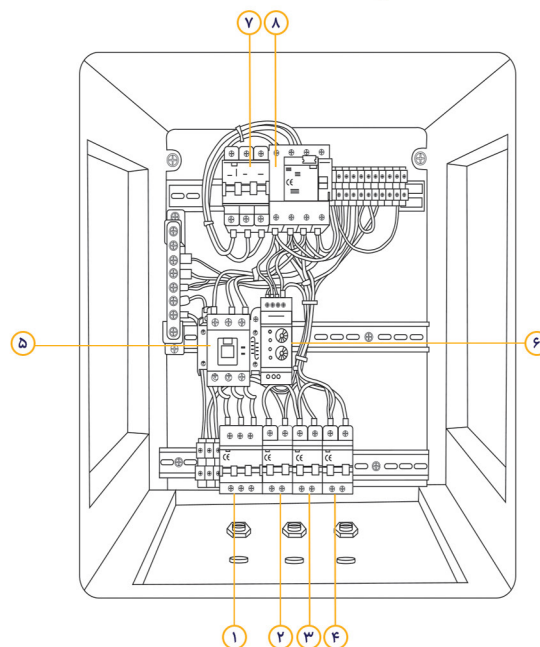

۱. فیوز LS کوره محافظ مشعل دست‌گاه

■ LS Korea Fuse for Device Burner Protector

۲. فیوز LS کوره محافظ پمپ سیرکوله بین پکیج و مبدل های کوبله شده

■ LS Korea Fuse for Circulation Pump Protector Between Package and Coupled Exchangers

۳. فیوز LS کوره محافظ پمپ سیرکوله بین پکیج و مبدل صفحه ای آب بهداشتی

■ LS Korea Fuse for Circulation Pump Protector Between Package and Sanitary Water Plate Heat Exchanger

۴. فیوز LS کوره محافظ پمپ سیرکوله بین پکیج و پمپ سیرکوله ای گرمایش محیط

■ LS Korea Fuse for Circulation Pump Protector Between Package and Environmental Heating Circulation Pump

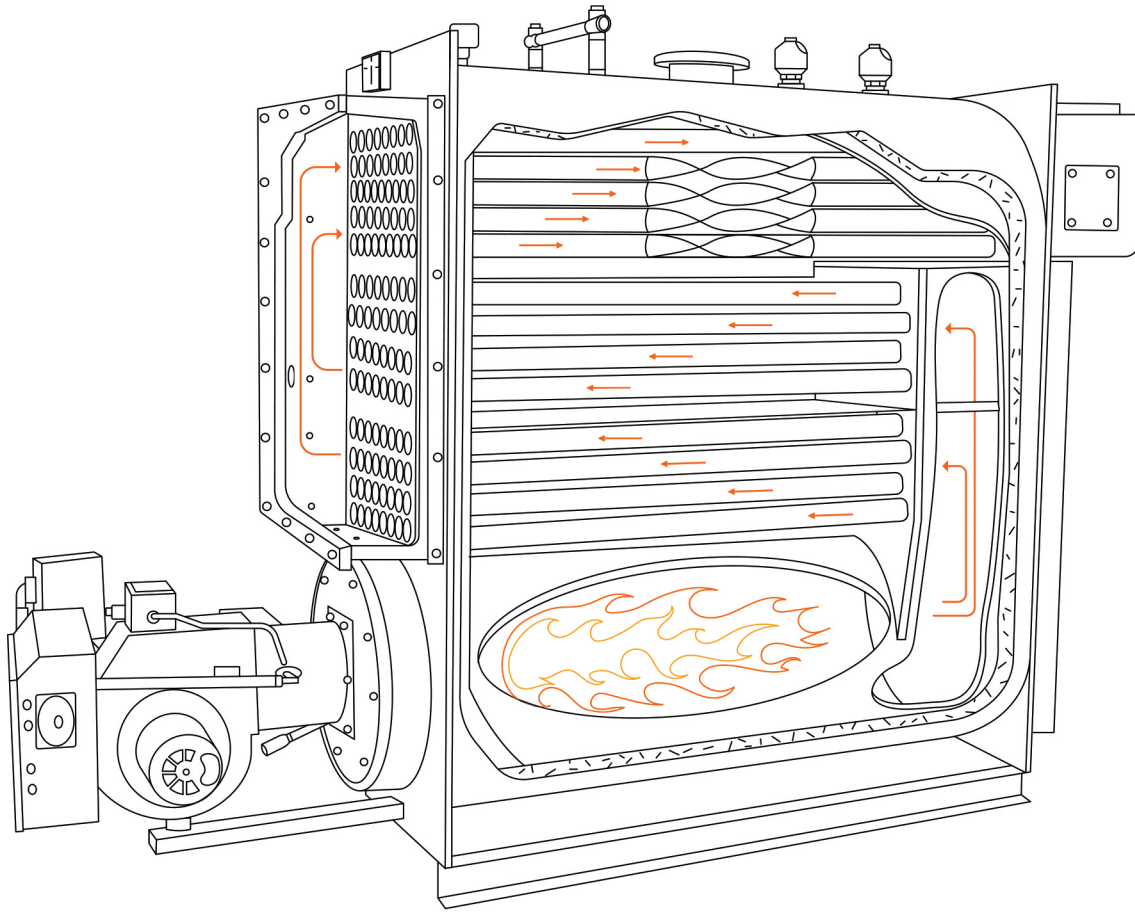

شماتیک سه پاس حرارتی پکیج های انعکاس

- UL listed burner.
- Bolt-On front & rear smokeboxes for easy tube maintenance.
- Turbulators in 3rd tube pass.
- Compact design.
- Fully piped & trimmed.
- 5/16" boiler vessel.
- Twin independent tube sheets.
- 2" high density ceramic insulation.
- 2" hwater wall under furnace.

C O N T A C T U S

 WWW.ENEKAS.NET	 0991 310 4089
 WWW.ENEKAS.COMPANY	 0991 310 4088
 ENEKAS.MACHINECO	 0991 310 4087
 INFO@ENEKAS.NET	 0991 310 4086



The image features a dark background with decorative gear patterns in the top right and bottom left corners. The gears are rendered in a light, glowing color, possibly white or light blue, and are arranged in a way that suggests a complex mechanical system. The text "ENEKAS COMPANY" is centered in the middle of the image.

ENEKAS COMPANY